



Magic Experiences

Tel. (+34) 91 634 71 92

www.tubbo.com





TUBBO®; LA PUERTA PARA CREAR UNA FORMA DIFERENTE DE CONECTAR CON SUS CLIENTES.

Hemos pasado de un mundo basado en productos y servicios a un mundo donde las experiencias son la clave.

La innovación no puede centrarse sólo en el aspecto material de las nuevas soluciones, sino que debe complementarse con elementos intangibles, sensaciones y emociones. Cuando un cliente decide ir a su establecimiento, no se trata sólo del menú o de los productos ofrecidos, todo el concepto forma parte de la experiencia del cliente y lo que garantiza la decisión de elegir su establecimiento por encima de otro.



TANTO SI LLUEVE COMO SI NIEVA



ALTA RENTABILIDAD Y ROI

UN NEGOCIO DENTRO DE TU NEGOCIO

Durante el verano, los espacios de la terraza suelen estar totalmente reservados. Restaurantes, hoteles, bares... obtienen grandes ingresos de sus áreas exteriores de comida y bebida.

Pero cuando llega el invierno...

La mayoría de los negocios de hostelería que tienen un espacio exterior se ven obligados a cerrar su terraza por el mal tiempo. Los días de lluvia, nieve, viento... alejan a los clientes.

Con TUBBO puedes abrir tu terraza durante todo el año, así que puedes destacar tus ingresos totales durante el año

Con una vista de 360° y un diseño innovador, se pueden realizar eventos y fiestas exclusivas para aprovechar el paisaje creando conceptos especiales que maximizarán la experiencia.

La creación de áreas temáticas con diferentes conceptos en cada TUBBO es un método directo para aumentar el valor y añadir imagen a su terraza.

En TUBBO trabajamos en la personalización de cada proyecto para diseñar experiencias únicas, creando espacios estéticamente impactantes con temáticas diversas.

LA IMPORTANCIA DEL DISEÑO

Atrayendo a los locales y visitantes para aumentar los ingresos

Proporciona a tus clientes una experiencia única e inolvidable, diferencia tu marca.

TUBBO® ha sido diseñado para crear una experiencia visionaria al aire libre. Un espacio para disfrutar del paisaje y crear atmósferas diferentes mientras se protege de las diversas condiciones climáticas.



ABIERTO LOS 365 DÍAS DEL AÑO

La solución de invierno y verano

En invierno y verano, con TUBBO® puedes usar SIEMPRE tu terraza, ya que abre la posibilidad de cambiar la configuración para cada estación o dar al cliente la opción de entrar o salir.

La instalación modular, rápida y simple es altamente resistente a las duras condiciones climáticas, permite una solución óptima para poder maximizar el uso del espacio tanto en invierno como en verano.





LAS EXPERIENCIAS SON RECORDADAS Y VALORADAS.

Es más fácil mantener la fidelidad a través de las experiencias que a través de un producto.

En la actualidad, la industria de la hostelería no puede centrarse únicamente en la fabricación de productos de alta calidad, ya que la creciente influencia de las expectativas de los clientes aumenta en los medios sociales y otras plataformas, por lo que es necesario crear conceptos innovadores para mantener el interés de los clientes

LA DIFERENCIACIÓN ES LA CLAVE DEL ÉXITO DE UN NEGOCIO.

Cuando creas un espacio único de tu competencia, llegan los resultados.

Es importante evocar experiencias emocionales para crear un valor añadido que garantice la satisfacción de los clientes, el retorno, la fidelidad y la exposición; eso te desvincula de la competencia.

SINGULARIDAD Y ESTILO

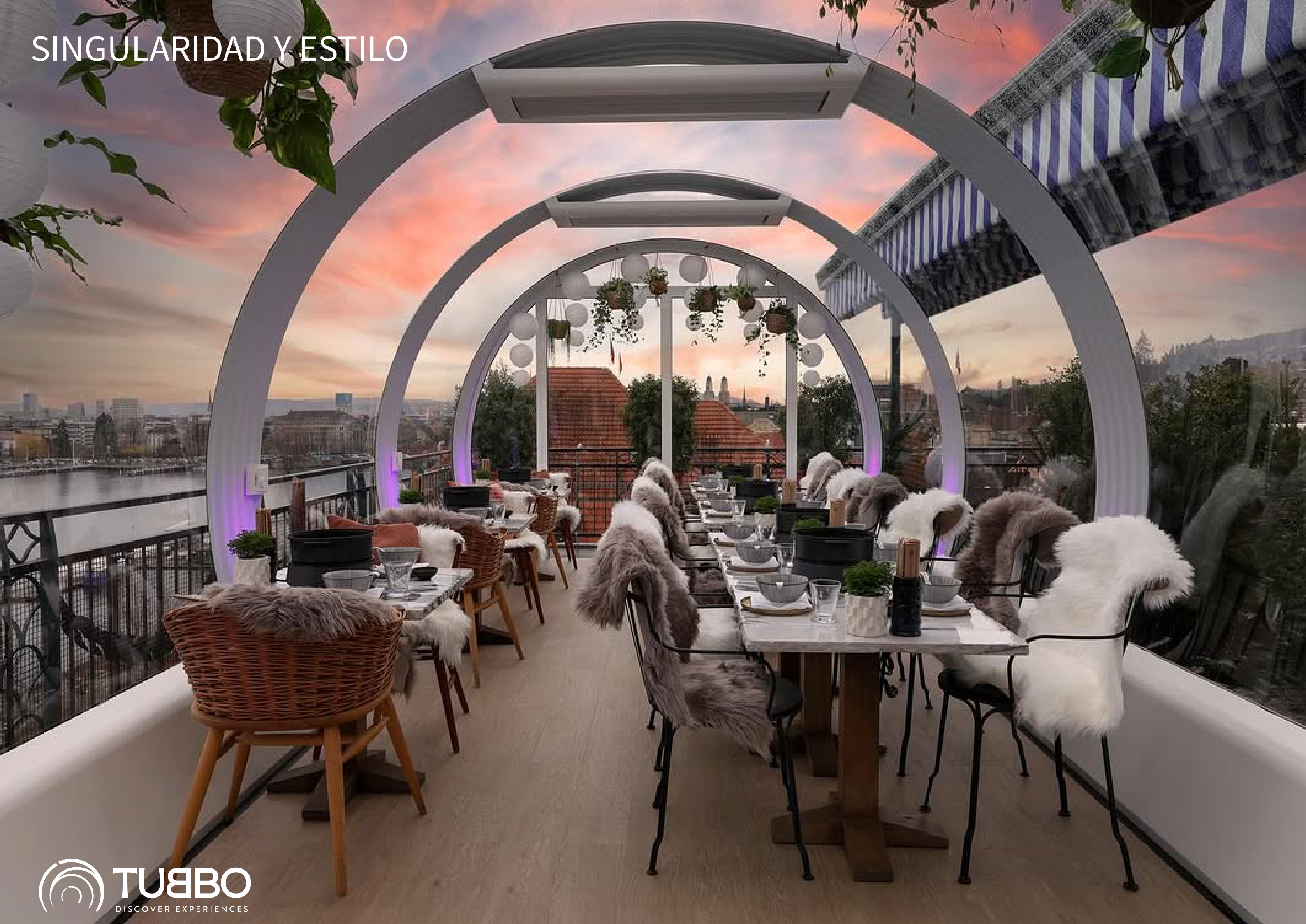



EL PODER DE LA VERSATILIDAD

Cuando el poder de la imaginación no tiene límites, lo mismo ocurre con tubbo.

Crea una exclusiva suite panorámica, un gimnasio al aire libre, una sala de conferencias o incluso una tienda pop-up.

Es hora de adaptarse a los diferentes espacios, necesidades y exigencias de huéspedes y clientes.

Cuando las posibilidades son infinitas, la experiencia no tiene límites.



Tránsito



Zonas de fumadores



Salas de Reuniones



Terraza cubierta



Restaurantes



Hotel Pop-Up



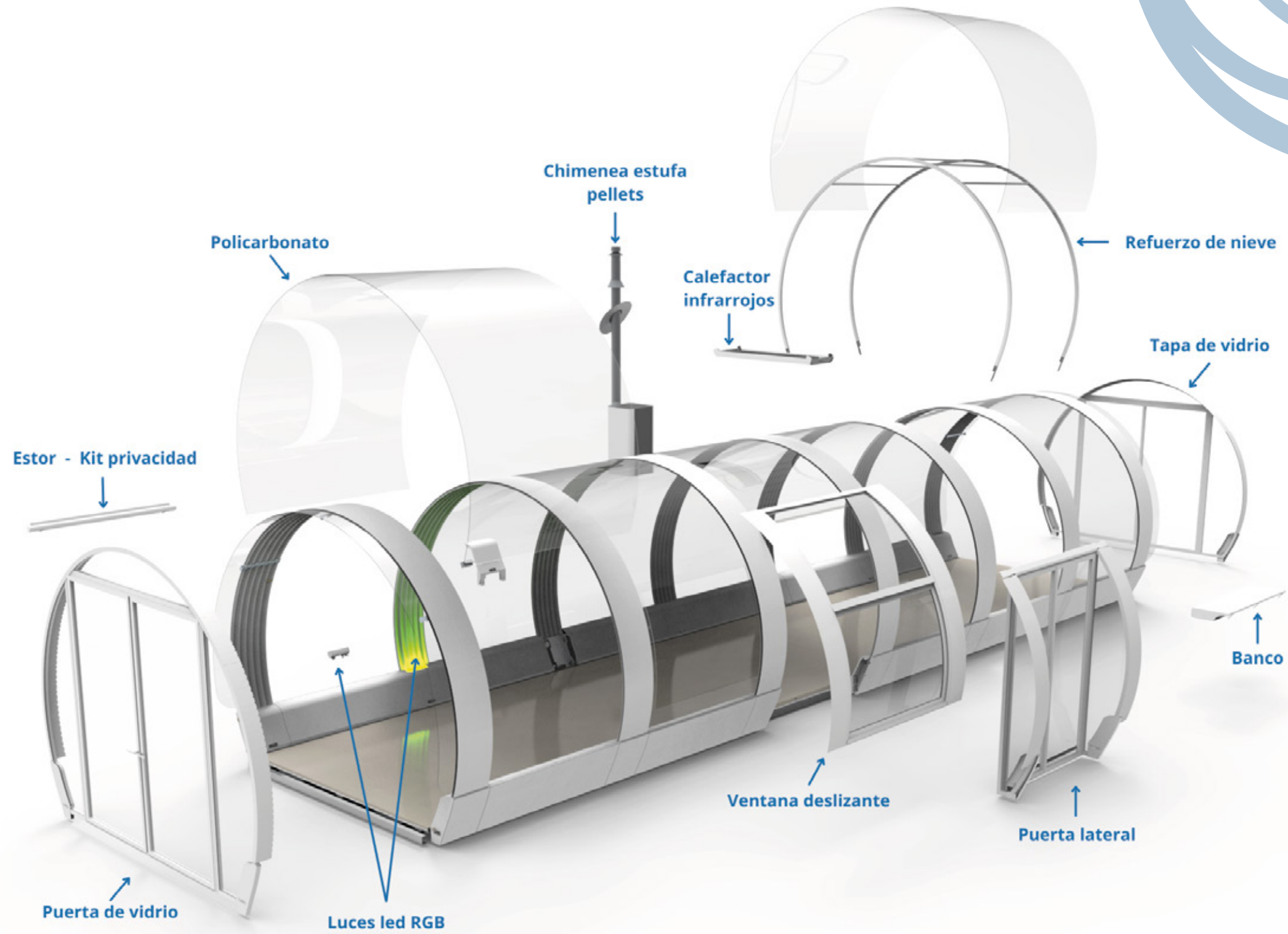

TUBBO® es una estructura modular independiente de diseño sofisticado.

COMIDAS Y BEBIDAS

Un concepto único para una experiencia inolvidable.



TUBBO® Lounge Basic Model LO2800

Dimensiones - Tabla de características

Materiales de construcción	Acero y Policarbonato resistente a los rayos UV y de alto impacto.
Altura máxima	2820 mm. (111.02 in.)
Anchura máxima	3580 mm. (140.94 in.)
Ancho de suelo útil	2800 mm. (105.51 in.)
Longitud por módulo	2060 mm. (81.10 in.)
Longitud mínima total	2490 mm. (99 in.)
Longitud máxima total	SIN LÍMITE
Peso	105 Kg/m ² (232 lb/m ²) - 295 Kg/m (lineal).
Independiente del suelo	SÍ
Lastre	OPCIONAL
Resistencia al fuego	B-s1, d0.
Garantía de protección UV	10 años
Resistencia al viento (reforzado)	31 m/s. = 60 Knots
Resistencia a la carga de nieve (estándar)	NO
Resistencia a la carga de nieve (reforzada)	475 Kg/m ² (97 lb/ft ²)
Volumen de entrega contenedor 40´ (aprox.)	15 metros lineales = 50 pies lineales.

Beneficios de TUBBO®:

Rentabilidad
Exclusividad
Diseño
Comfort
Comunicación
No necesita licencia

Creatividad
Modular
Instalación rápida y sencilla
Configuraciones múltiples
Versatilidad y movilidad

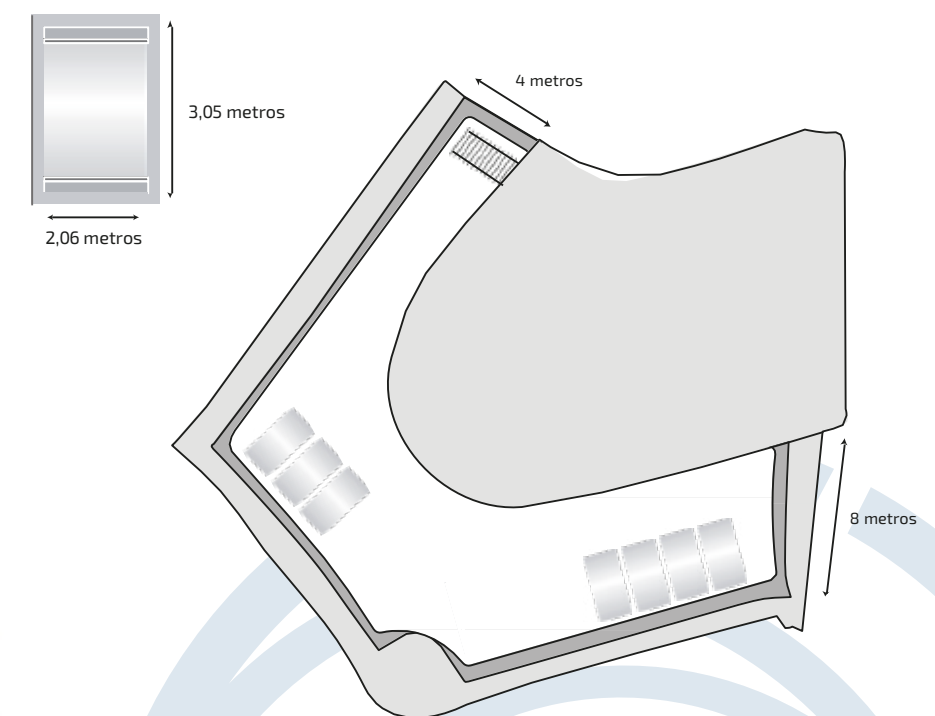
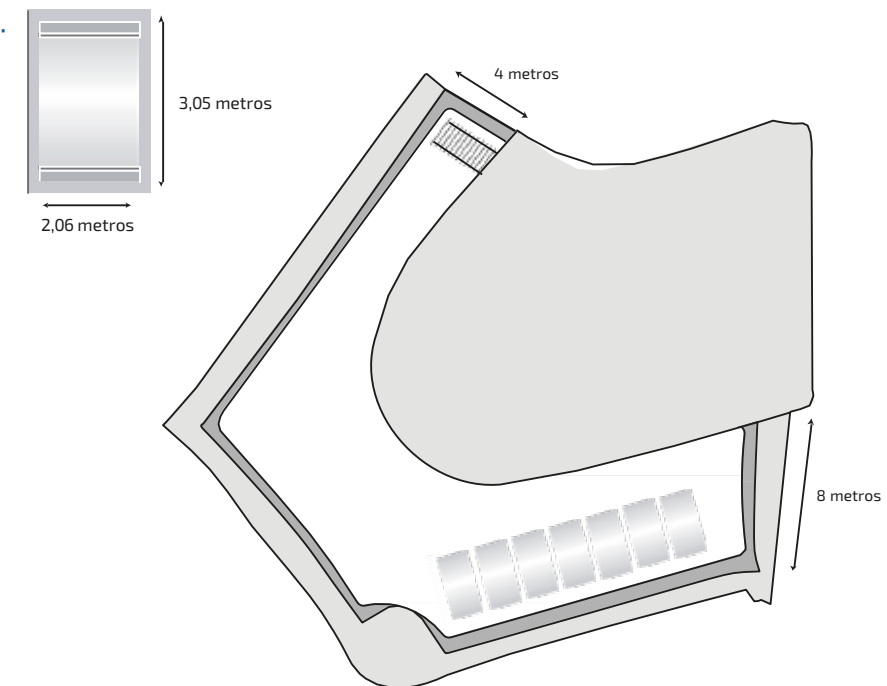
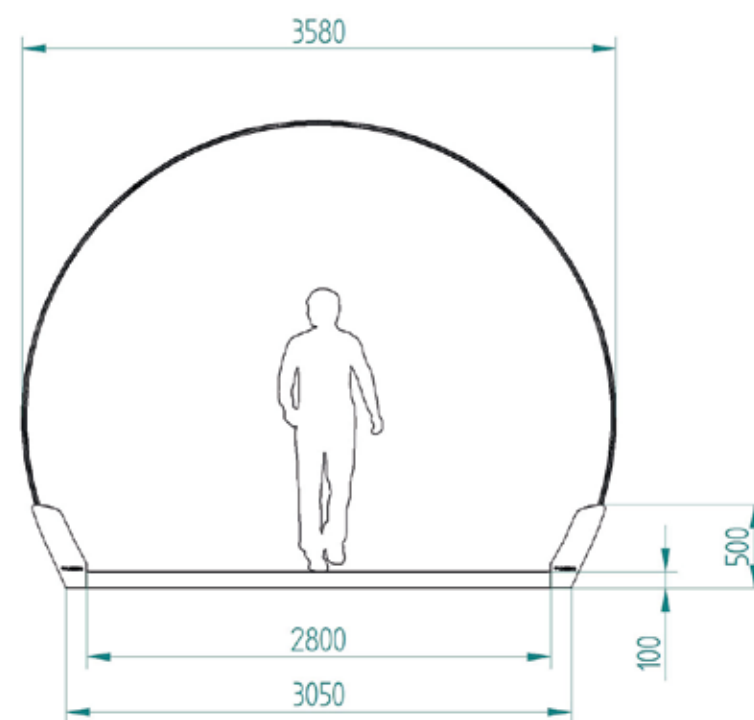



HOSPITALIDAD AUMENTADA

Adaptar diferentes ideas de salón al concepto de TUBBO puede asombrar a su clientela con un concepto de espacio impresionante.

La atmósfera creada dentro de un TUBBO invita a socializar y disfrutar dentro de un llamativo y encantador ambiente





LA EVOLUCIÓN DE LA FAMILIA TUBBO®; MÁS DE 25 AÑOS DE EXPERIENCIA.

Amplíe su oferta de restauración, cree su propio concepto de cerramiento para su terraza u otro espacio exterior. TUBBO es perfecto para aumentar el flujo de clientes y la rentabilidad de su negocio.

Desde cubiertas para cintas transportadoras hasta cerramientos transparentes únicos, TUBBO nació en 2009 con la intención de alcanzar en todo momento una innovación sostenible, creando experiencias en exteriores únicas. TUBBO es ideal para una presencia comercial exterior ya sea en terrazas, jardines, azoteas, balcones, hoteles, restaurantes, bares, eventos efímeros y muchos más. TUBBO es la solución perfecta para la hostelería ayudando a atraer nuevos clientes y aumentar la facturación..

MARCAS QUE CONFÍAN EN NOSOTROS

Somos tus proveedores de confianza

SAMSUNG



Mercedes-Benz



BACARDI



NESPRESSO



Kuinart

LA PLUS ANCIENNE MAISON
DE CHAMPAGNE



dyson



Las mejores marcas de distintos mercados son ya nuestros clientes. En TUBBO® trabajamos constantemente para ofrecerte la mejor calidad en atención al cliente y soporte técnico.

Sales & Business Development

Encar Aráez

Sales Executive

encar.araez@tubbo.com

P (+34) 91 634 71 92 M (+34) 689 783 164

Marketing & Social Media

Carlos Elvira

Marketing Manager

carlos.elvira@tubbo.com

P (+34) 91 634 71 92 M (+34) 689 695 975

 @tubboexperience

 @TubboExperience

C/ Colombia, 1. 28220 Majadahonda, Madrid. Spain.



www.tubbo.com



Principes de Asturias - Premio a la innovación 2008.

CAPOTEX
group
www.capotex.com