



Winterterrassen

Tel. (+34) 634 71 92

sales@tubbo.com

www.tubbo.com





TUBBO®; DER SCHLÜSSEL ZU EINER NEUEN ATTRAKTION FÜR IHRE KUNDEN.

Wir haben uns von einer Welt, die auf Produktion und Dienstleistungen basiert, in eine Welt verwandelt, in der gemeinsame Erlebnisse der Schlüssel zu mehr Erfolg sind.

Innovation kann nicht nur auf den materiellen Aspekt neuer Lösungen ausgerichtet sein, sie muss durch immaterielle Elemente, Empfindungen und Emotionen ergänzt werden. Wenn sich ein Kunde entscheidet, Ihr Restaurant, Ihre Bar, Ihr Hotel zu besuchen, geht es nicht nur um das Menü oder die angebotenen Produkte, sondern das gesamte Konzept ist Teil des Kundenerlebnisses und garantiert die Entscheidung, Ihr Unternehmen einem anderen vorzuziehen.



OB ES REGNET ODER SCHNEIT



HOHE RENTABILITÄT & ROI

A BUSINESS INSIDE YOUR BUSINESS

Während des Sommers sind Terrassenplätze in der Regel immer ausgebucht. Restaurants, Rooftop Bars, etc. erzielen große Einnahmen mit Ihrem Außenbereich.

Aber wenn der Winter kommt... sieht es meist anders aus.

Die meisten Gastronomie Betriebe, die einen Außenbereich besitzen, sind wegen des schlechten Wetters gezwungen, ihre Terrasse zu schließen. Regentage, Schnee, Wind. . . Lassen die Kunden ausbleiben.

Mit TUBBO können Sie Ihre Terrasse das ganze Jahr über öffnen, sodass Sie Ihre Gesamteinnahmen über das ganze Jahre erheblich steigern werden.

Mit einer 360-Grad-Aussicht und innovativem Design können exklusive Veranstaltungen und Partys an diesem innovativen Ort erlebbar gemacht werden! TUBBO erschafft einmalige Szenerien, die Ihren Gästen ein völlig neues Lifestyle Erlebnis garantieren.

Die Schaffung von Themenbereichen mit unterschiedlichen Konzepten in jedem TUBBO ist eine direkte Methode, um den Wert und das Image Ihrer Terrasse zu steigern.

Bei TUBBO arbeiten wir daran, jedes Projekt individuell zu gestalten, um einzigartige Erfahrungen zu schaffen und ästhetisch ansprechende Räume mit unterschiedlichen Themen zu gestalten.

DIE BEDEUTUNG DES DESIGNS

Begeistern Sie Neukunden und Stammkunden mit TUBBO und steigern Sie Ihren Profit.

Bieten Sie Ihren Kunden ein einzigartiges und unvergessliches Erlebnis, differenzieren Sie Ihre Marke.

TUBBO® wurde entwickelt und designed, um ein visionäres Outdoor-Erlebnis zu schaffen. Ein Raum, in dem man die Landschaft genießen und verschiedene Atmosphären schaffen kann, während man gleichzeitig vor allen schlechten Wetterbedingungen geschützt ist.



365 TAGE IM JAHR GEÖFFNET

Die Winter & Sommerlösung

Mit TUBBO® können Sie Ihre Terrasse IMMER nutzen, im Winter sowie Sommer. Sie haben die Möglichkeit, die Zusammenstellung je nach Jahreszeit zu ändern und können dem Kunden die Wahl lassen, ob er drinnen oder draußen sein will.

Der modulare Aufbau und die einfache Installation sind sehr widerstandsfähig gegen raue Witterungsbedingungen und ermöglichen eine optimale Lösung zur maximalen Nutzung des Raums sowohl im Winter als auch im Sommer.





NACHHALTIG POSITIVE ERLEBNISSE
SCHAFFEN DIE VON IHREN GÄSTEN
HONORIERT WERDEN.

Es ist einfacher, Kundentreue durch positive Erlebnisse
als durch ein Produkt zu erhalten.

In der heutigen Zeit kann sich das Gastronomiegewerbe nicht nur darauf konzentrieren, Produkte von höchster Qualität anzubieten. Angesichts des zunehmenden Einflusses der steigenden Kundenerwartungen auf Social Media und andere Plattformen wird es notwendig, innovative Konzepte zu entwickeln, um die Interessen der Kunden zu wahren.

ANDERS ZU SEIN ALS DER REST IST DER
SCHLÜSSEL ZU EINEM ERFOLGREICHEN
GESCHÄFT.

Schaffen Sie mit TUBBO einen einzigartigen “Erlebnisraum“
für Ihre Gäste.

Es ist wichtig emotionale Erlebnisse zu schaffen, um den Kunden einen Mehrwert zu bieten und so Kundenzufriedenheit, Wiederkehr, Treue und Verbundenheit zu garantieren: das unterscheidet Sie von der Konkurrenz.

EINZIGARTIGKEIT UND STYLE



DIE MACHT DER VIELSEITIGKEIT

Wenn Ihrer Vorstellungskraft keine Grenzen gesetzt sind, gilt das auch für die Möglichkeiten, die TUBBO bietet. Schaffen Sie eine exklusive Panorama-Suite, einen Fitnessraum im Freien, einen Konferenzraum, einen Pop-up-Store.

Wenn die Möglichkeiten endlos sind, hat die Erfahrung keine Grenzen.

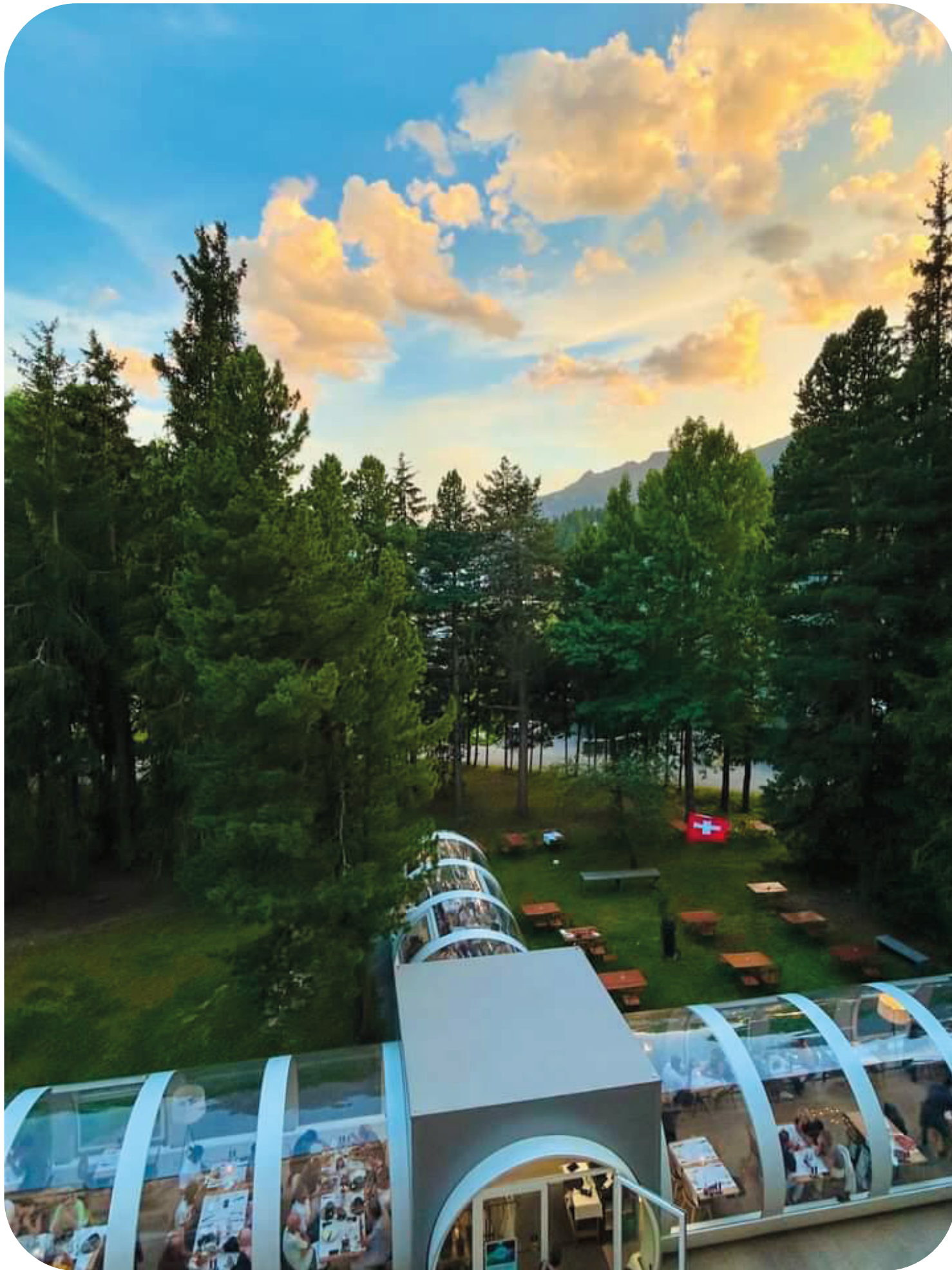

Transit



Raucherbereiche



Meeting Räume



Winter Terrasse



Restaurants



Pop-Up Hotels



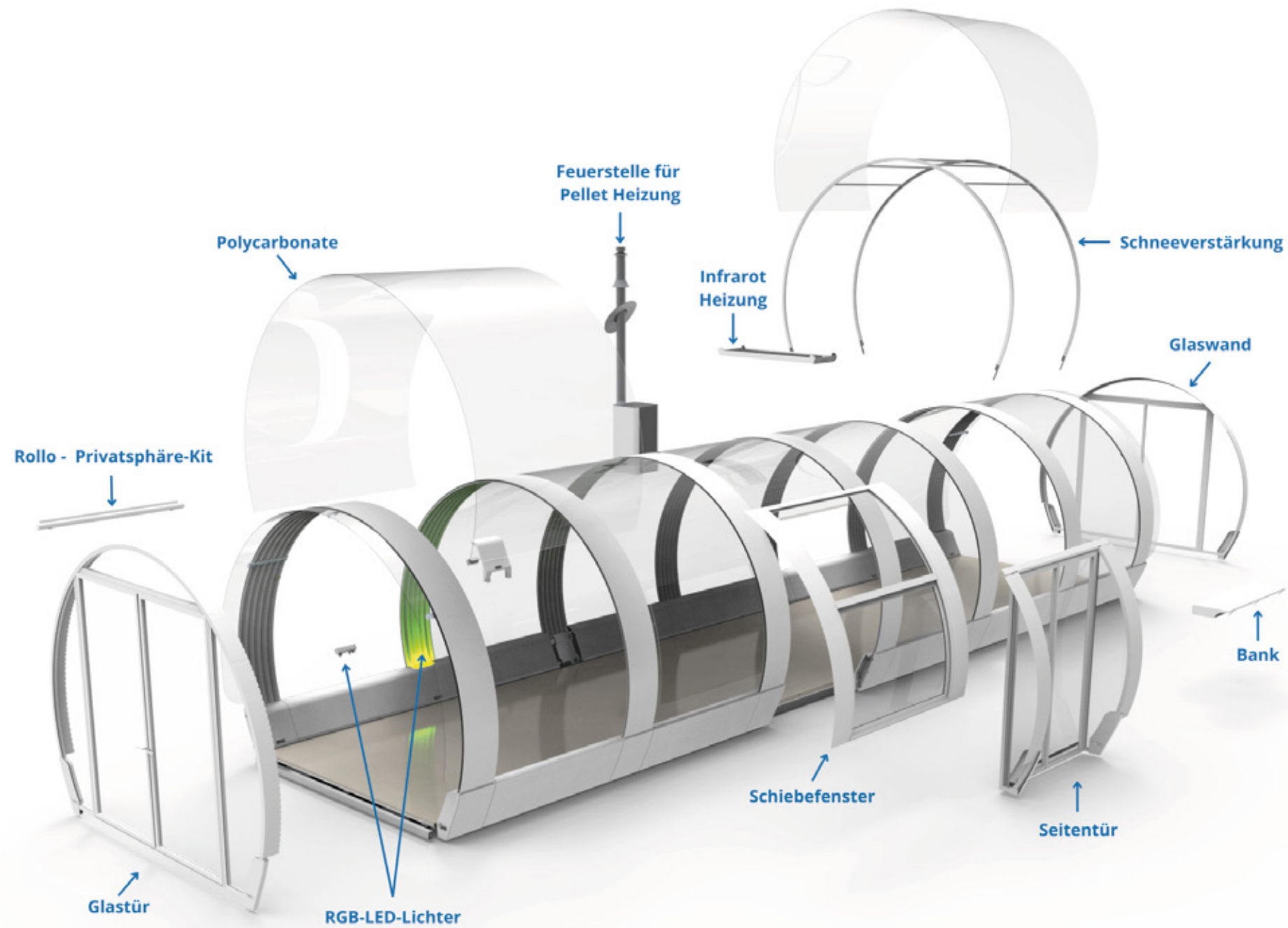

TUBBO® is a ground independent structure of sophisticated design which is made up of modular components.

TUBBO® ist eine Marke der Capotex Group. - Folgen Sie uns auf Social Media! @tubboexperience - www.tubbo.com

FOOD & BEVERAGE

Ein einzigartiges Konzept für unvergessliche Erlebnisse.



TUBBO® Lounge Basic Model LO2800

Abmessungen - Merkmalstabelle.

Baumaterialien	Stahl & UV-und schlagfestes Polycarbonat
Max. Höhe	2820 mm. (111.02 in.)
Max. Breite	3580 mm. (140.94 in.)
Sinnvolle Bodenbreite	2800 mm. (105.51 in.)
Länge pro Modul	2060 mm. (81.10 in.)
Min. Gesamtlänge	2490 mm. (99 in.)
Max. Gesamtlänge	KEIN LIMIT
Gewicht	105 Kg/m ² (232 lb/m ²) - 295 Kg/m (lineal).
Untergrundsunabhängig	JA
Ballast	OPTIONAL
Feuerbeständigkeit	B-s1, d0.
UV Schutz Garantie	10 Jahre
Windschutz (verstärkt)	31 m/s. = 60 Knoten
Schneelastwiderstand (Standard)	NEIN
Schneelastwiderstand (verstärkt)	475 Kg/m ² (97 lb/ft ²)
Lieferumfang per 40'-Container	15 laufende Meter

Gute Gründe für TUBBO®:

- | | |
|---------------------------------------|-------------------------------|
| Profitabilität. | Kreativität. |
| Exklusivität. | Modular. |
| Design. | Einfach auf-und abzubauen. |
| Komfort. | Multiple Konfigurationen. |
| Kommunikation. | Vielseitigkeit und Mobilität. |
| Keine Lizenz Genehmigung erforderlich | |

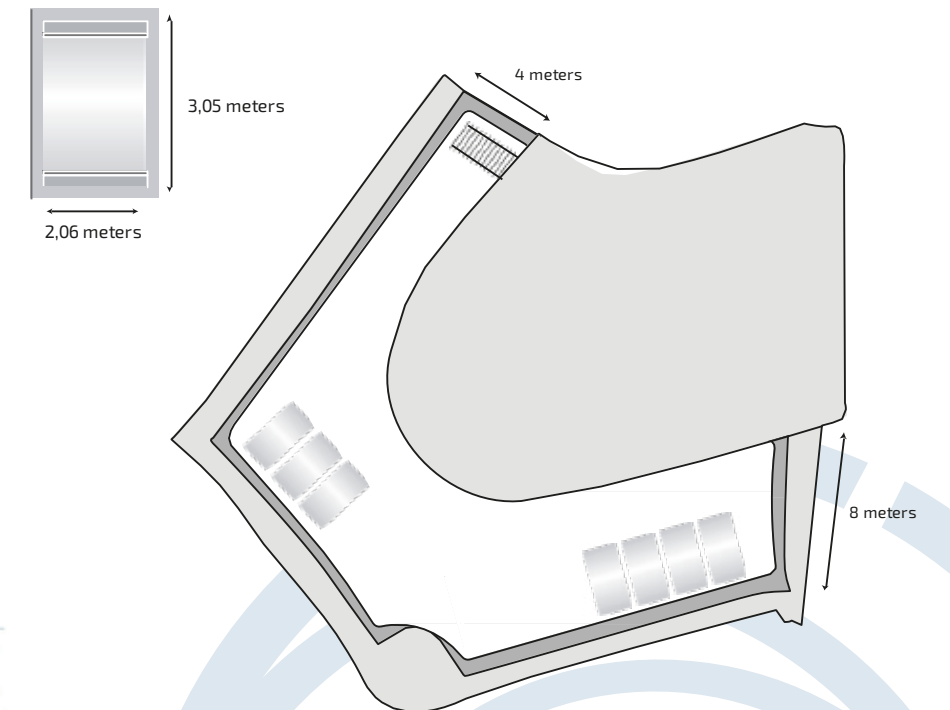
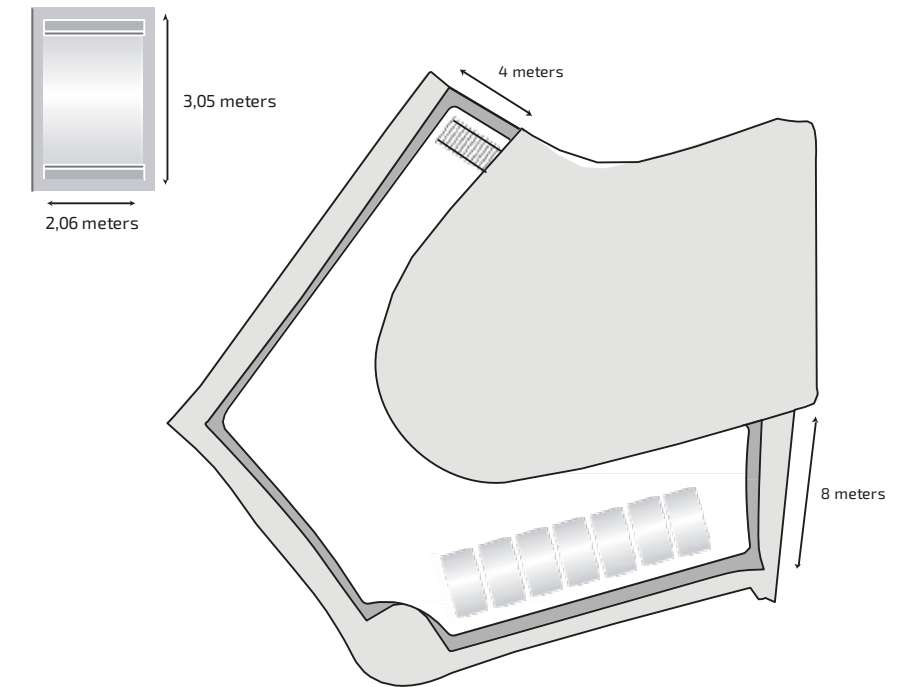
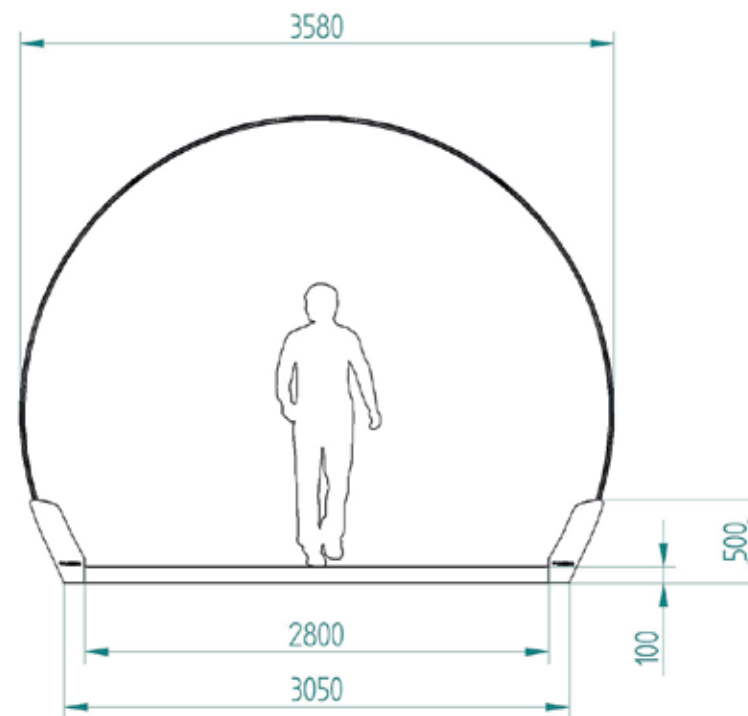

ERLEBNIS GASTFREUNDSCHAFT

Die Anpassungen verschiedener Lounge-Ideen an das TUBBO-Konzept wird Ihre Kunden mit einem atemberaubenden Raumkonzept überraschen.

Die im Inneren eines TUBBOs geschaffene Atmosphäre lädt zum geselligen Beisammensein in einem auffälligen, charmanten Ambiente ein.





DIE TUBBO FAMILIE EVOLUTION; MEHR ALS 25 JAHRE ERFAHRUNG.

Erweitern Sie Ihre Gastfreundschaft, erstellen Sie Ihr eigenes Überdachungskonzept für Ihren Außenbereich. Perfekt, um den Gästefluss und die Rentabilität zu erhöhen.

Von Förderbandabdeckungen bis hin zu auffälligen Überdachungen - Tubbo wurde 2009 aus dem Bestreben heraus geboren, immer wieder nachhaltige Innovationen zu entwickeln und einzigartige Outdoor-Erlebnisse zu schaffen. Es ist ideal für Terrassen, Gärten, Dächer, Balkone, Hotels, Restaurants, Bars, Veranstaltungen und vieles mehr. Die perfekte Lösung für das Gastgewerbe und den Einzelhandel, um neue Kunden anzuziehen und den Umsatz im Bereich Food & Beverage zu steigern.

MARKEN, DIE UNS VERTRAUEN

SAMSUNG



Mercedes-Benz



BACARDI



NESPRESSO



Kuinart

LA PLUS ANCIENNE MAISON
DE CHAMPAGNE



dyson



Top Marken aus der ganzen Welt zählen bereits zu unseren Kunden. Bei TUBBO arbeiten wir ständig daran den höchsten Standard in den Bereichen Kundenservice und technischer Support zu erreichen.

Geschäftsentwicklung

Encar Aráez

Account Executive

encar.araez@tubbo.com

P (+34) 91 634 71 92 M (+34) 689 783 164



Winterterrassen

www.tubbo.com



 @tubboexperience

 @TubboDesignGalleries

C/ Colombia, 1. 28220 Majadahonda, Madrid. Spain.

CAPOTEX
group
www.capotex.com